

метод нанесения: тиснение блинтовое, тиснение фольгой, уф-печать, уф-лак, шелкография по плоским поверхностям max в 1 цвет (чёрный, серебро, золото, белый в два проката)

лицо

оборот

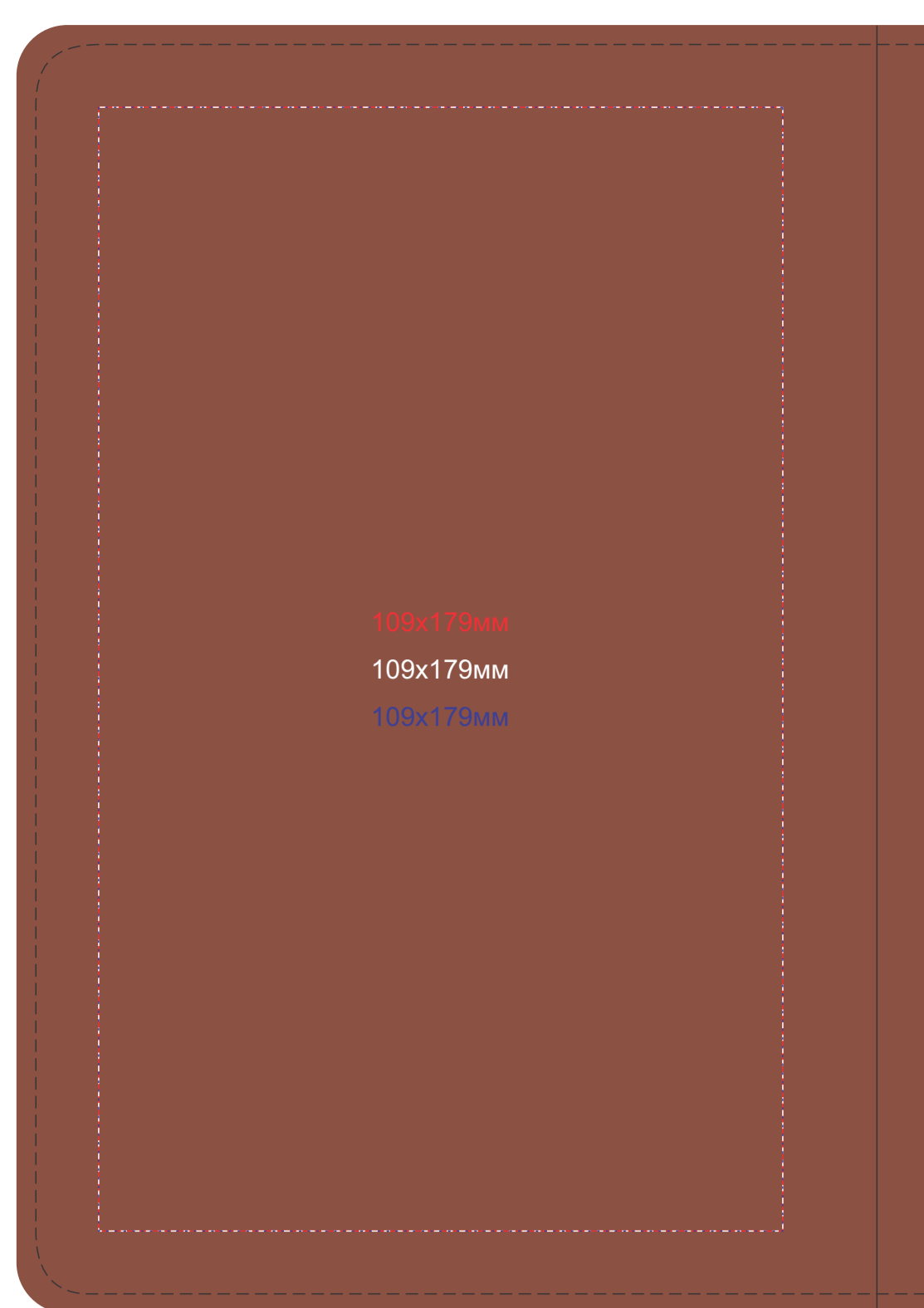
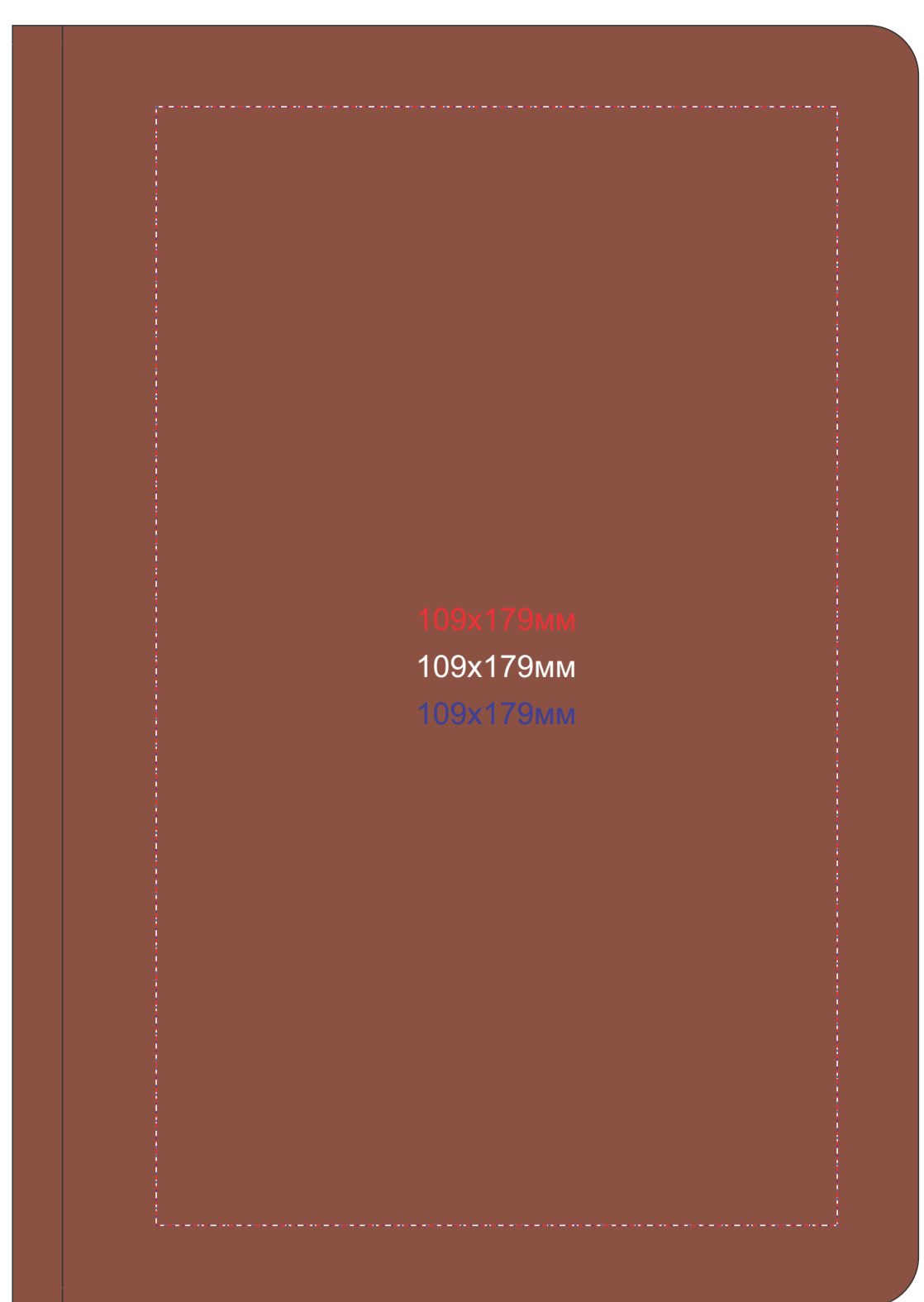

метод нанесения: тиснение блинтовое, тиснение фольгой, шелкография по плоским поверхностям max в 1 цвет (чёрный, серебро, золото)

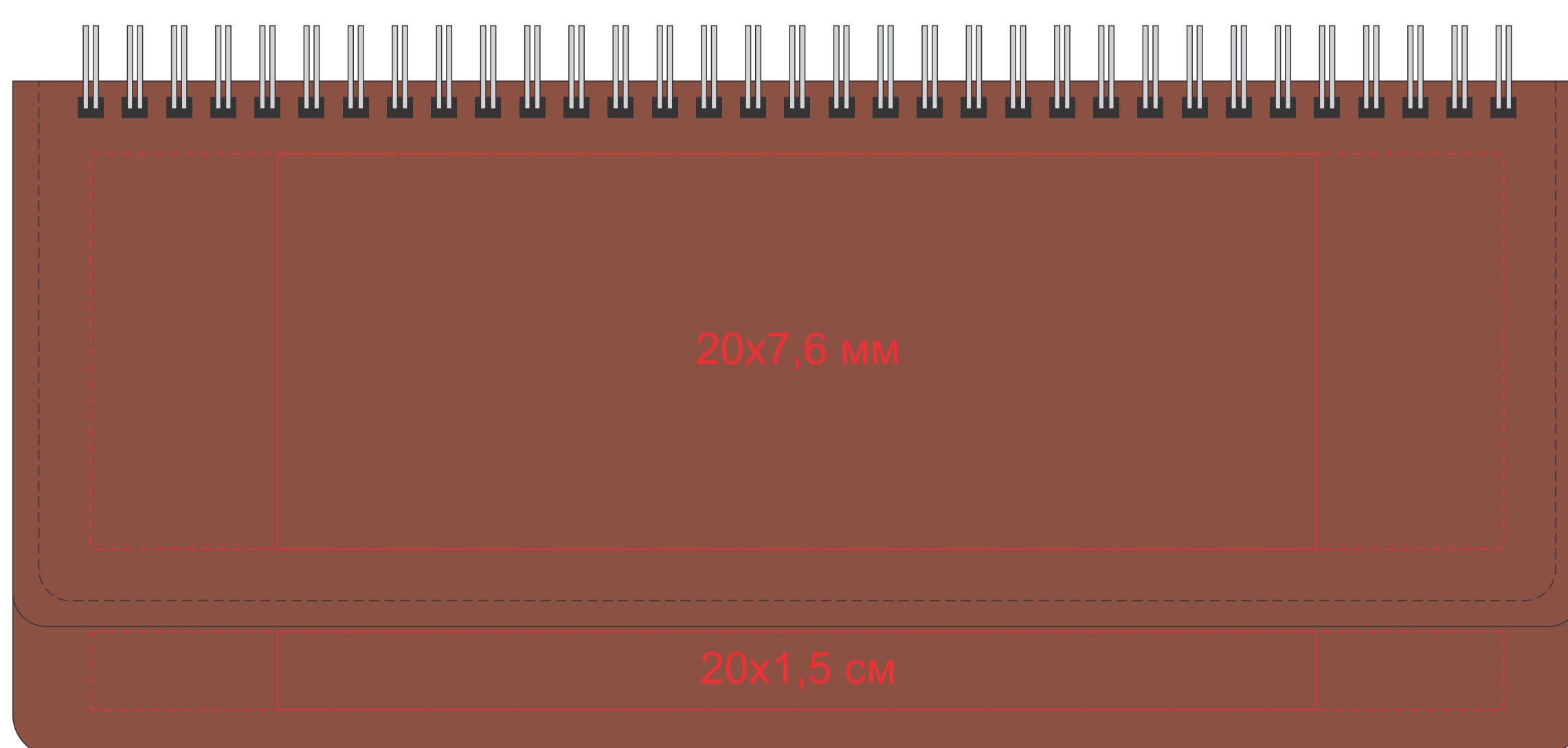

----- возможное место расположения

метод нанесения: тиснение блинтовое, тиснение фольгой, уф-печать, уф-лак, шелкография по плоским поверхностям max в 1 цвет (чёрный, серебро, золото, белый в два проката)

лицо

оборот

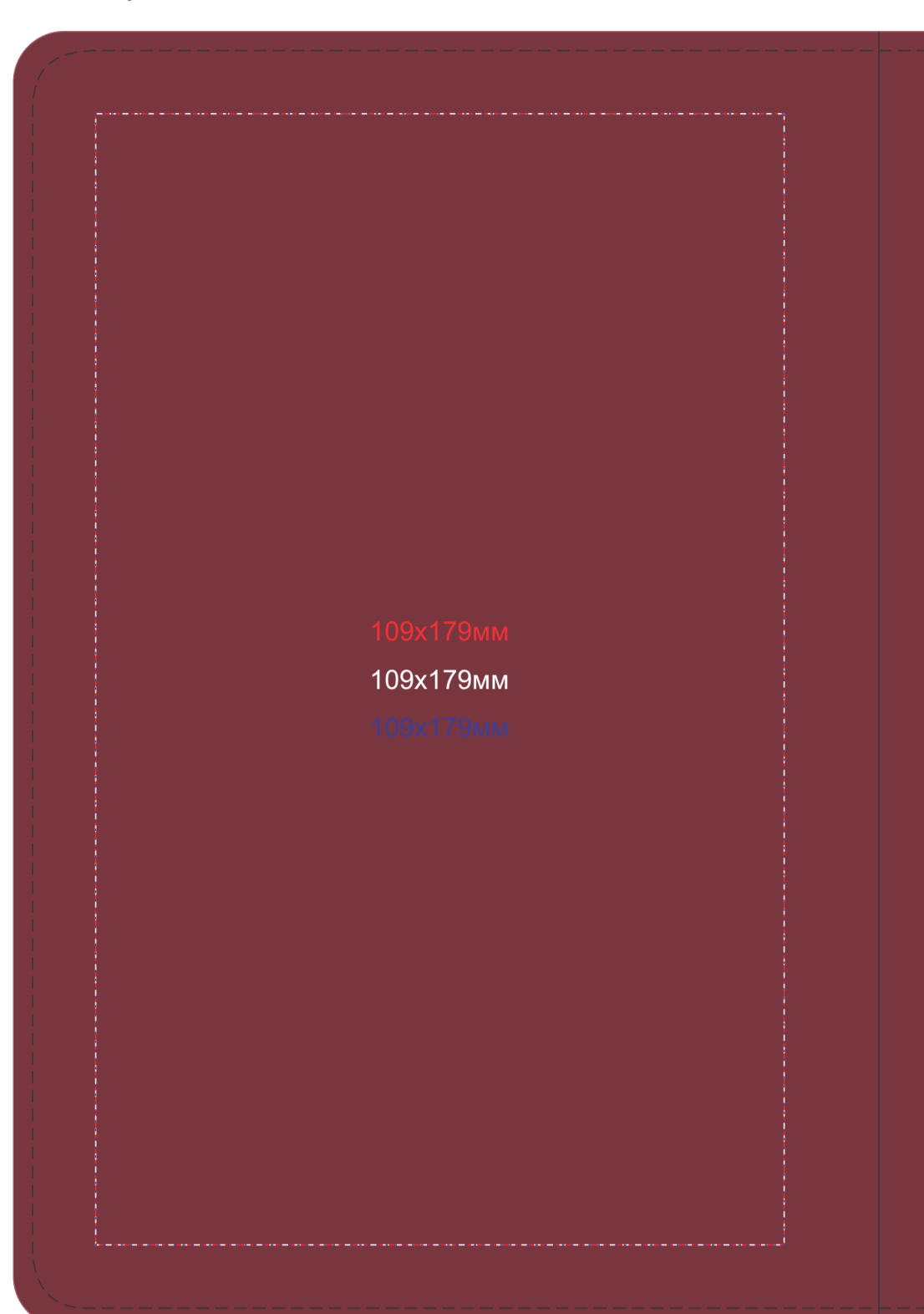
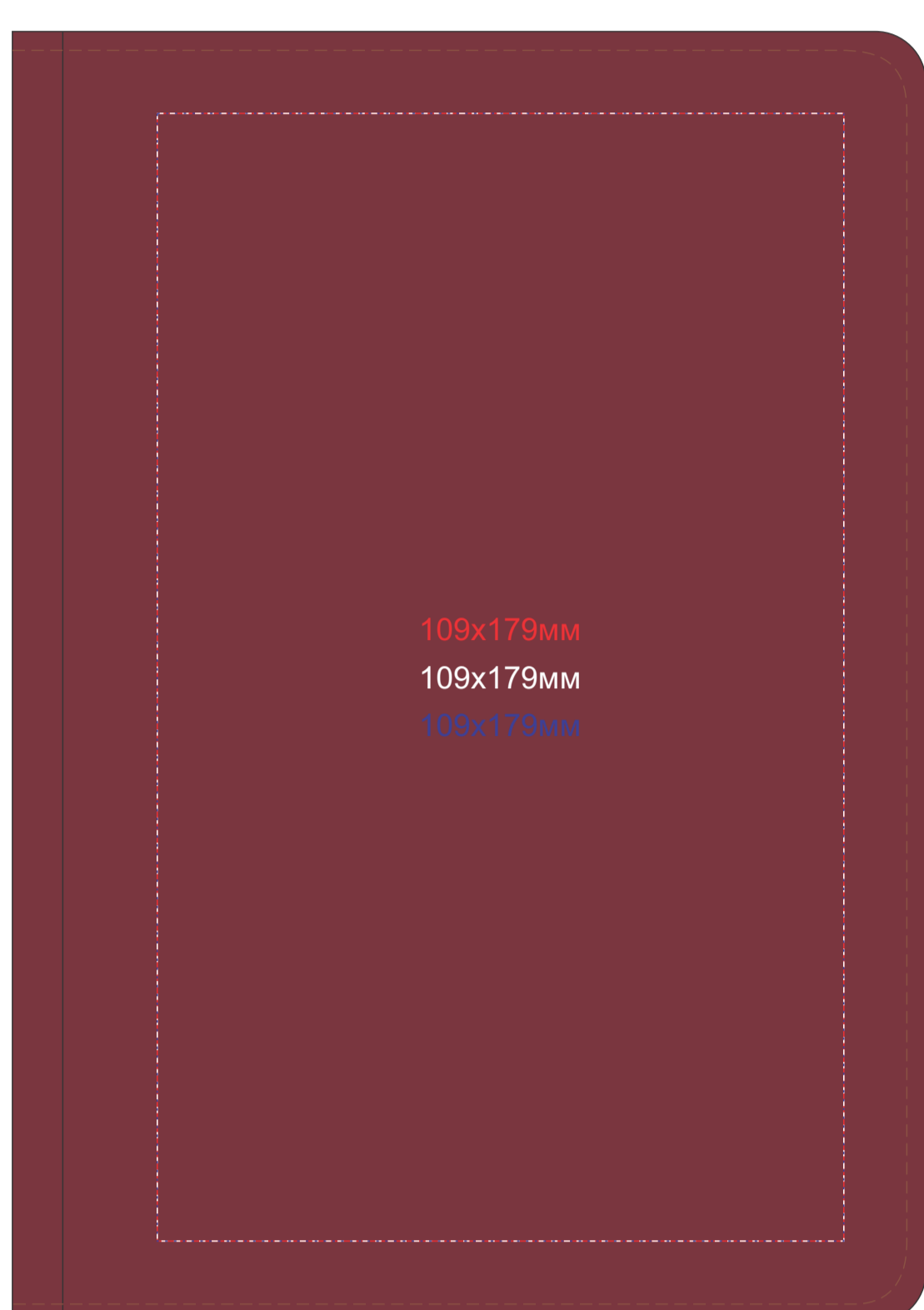

метод нанесения: тиснение блинтовое, тиснение фольгой, шелкография по плоским поверхностям max в 1 цвет (чёрный, серебро, золото)

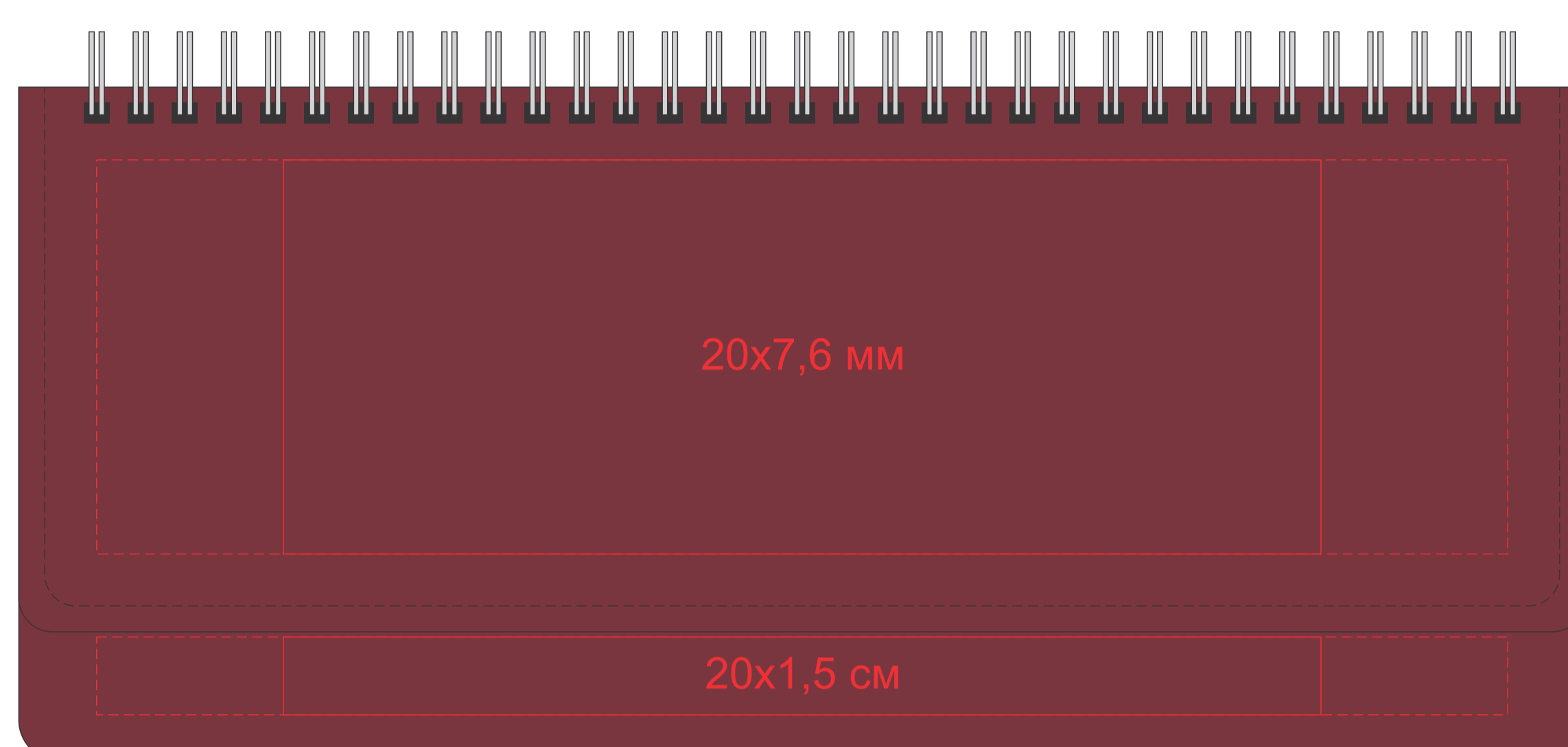

----- возможное место расположения

метод нанесения: тиснение блинтовое, тиснение фольгой, уф-печать, уф-лак, шелкография по плоским поверхностям max в 1 цвет (чёрный, серебро, золото, белый в два проката)

лицо

оборот

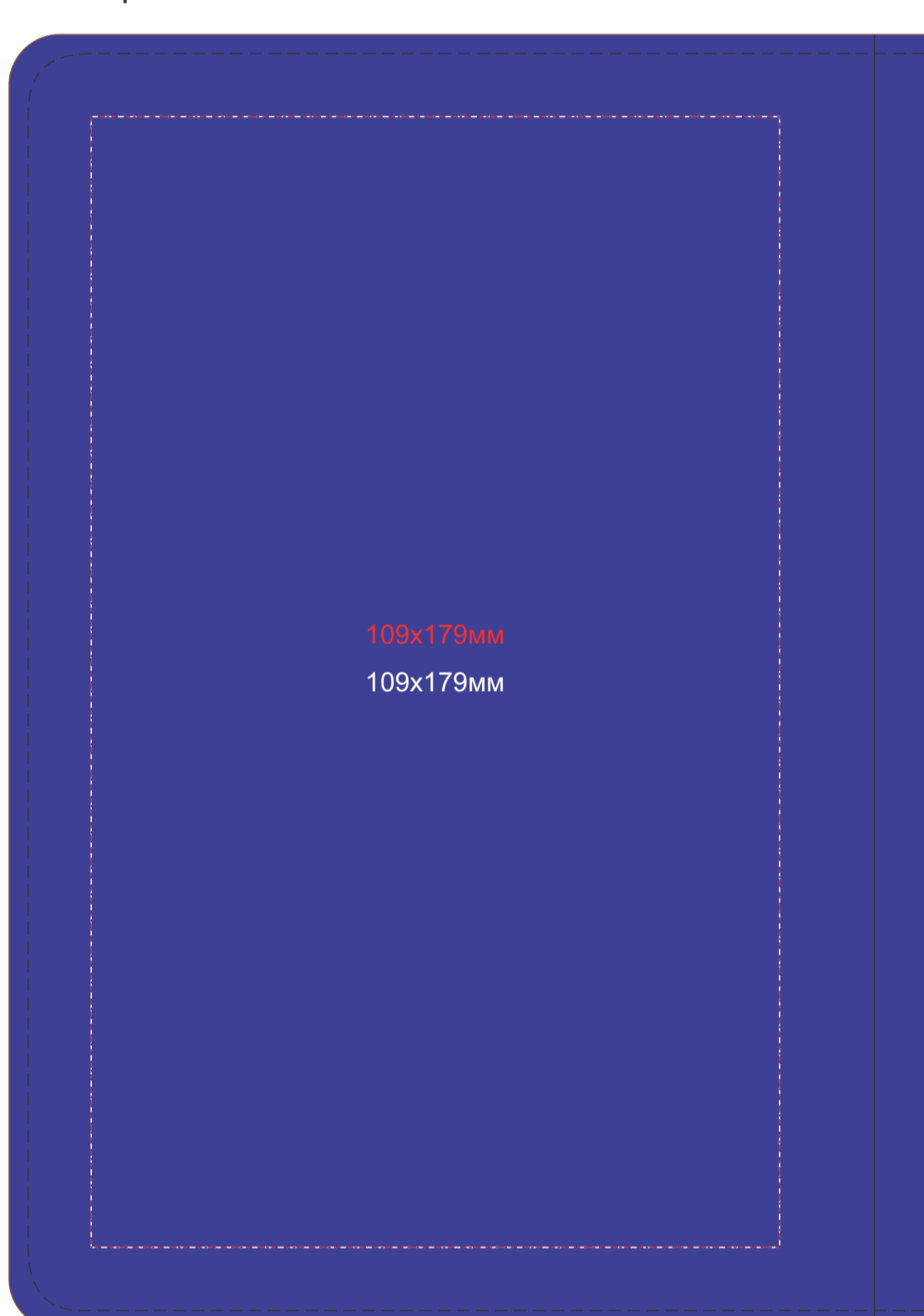
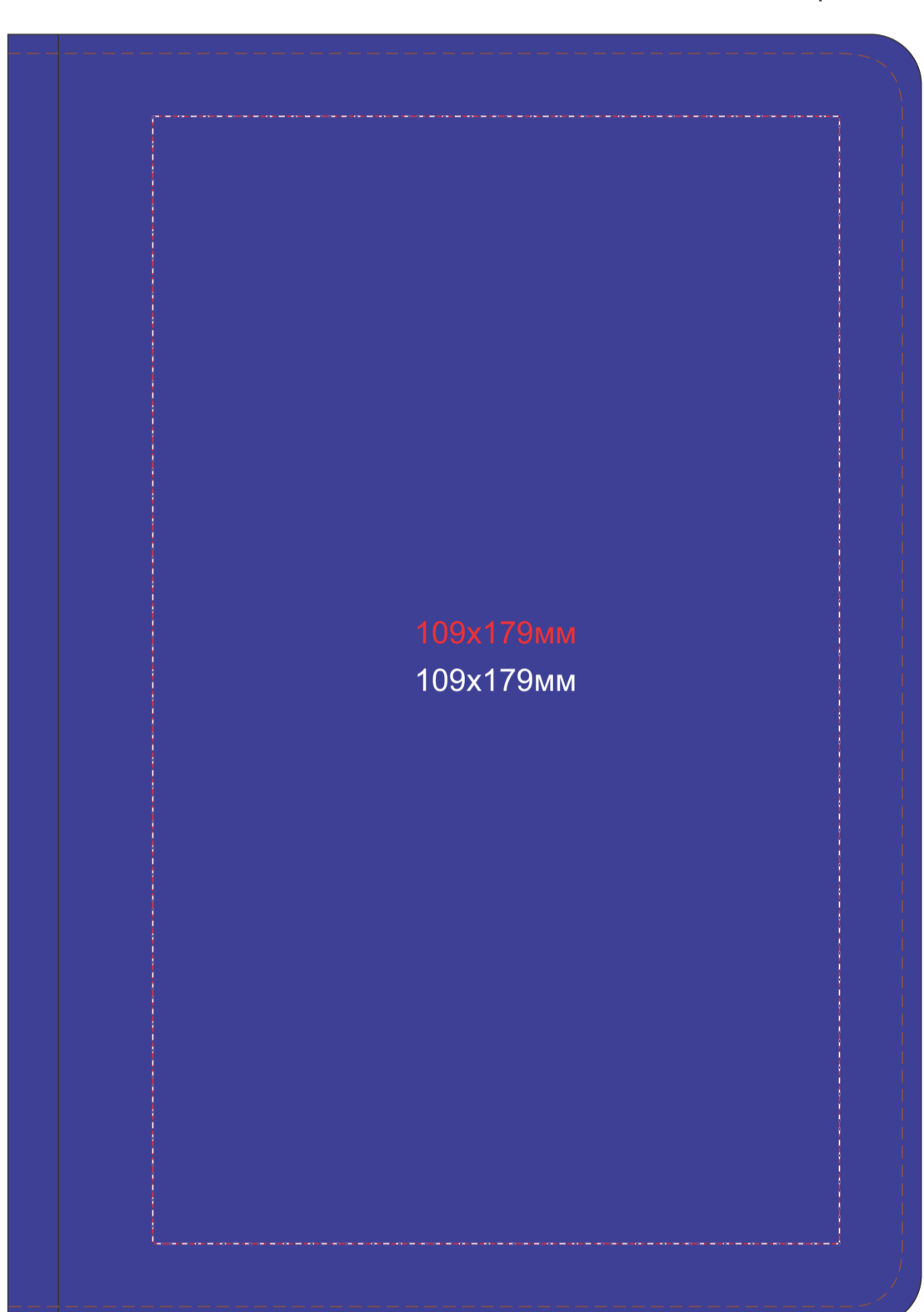

метод нанесения: тиснение блинтовое, тиснение фольгой, шелкография по плоским поверхностям max в 1 цвет (чёрный, серебро, золото)

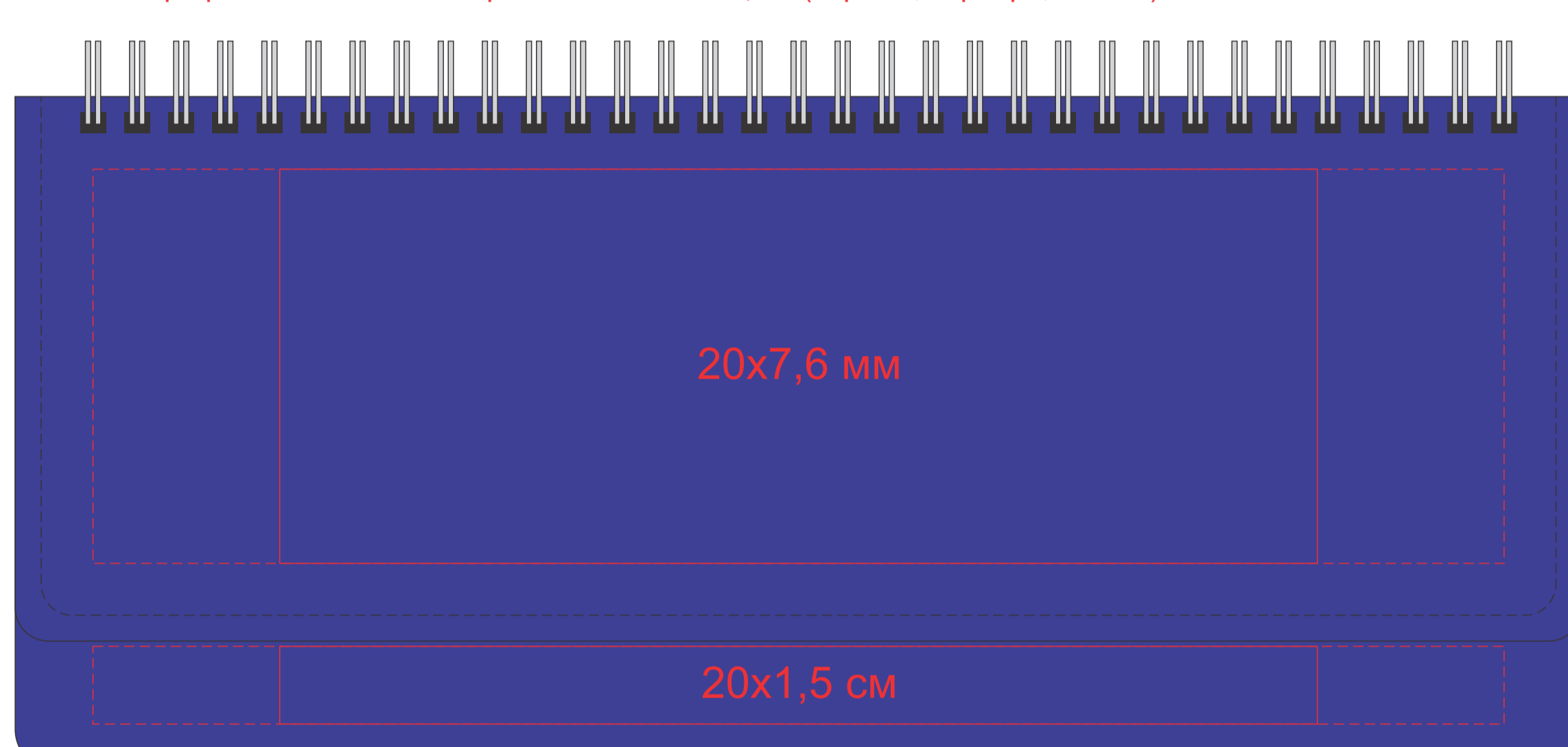

----- возможное место расположения

метод нанесения: тиснение блинтовое, тиснение фольгой, уф-печать, уф-лак, шелкография по плоским поверхностям max в 1 цвет (чёрный, серебро, золото, белый в два проката)

лицо

оборот

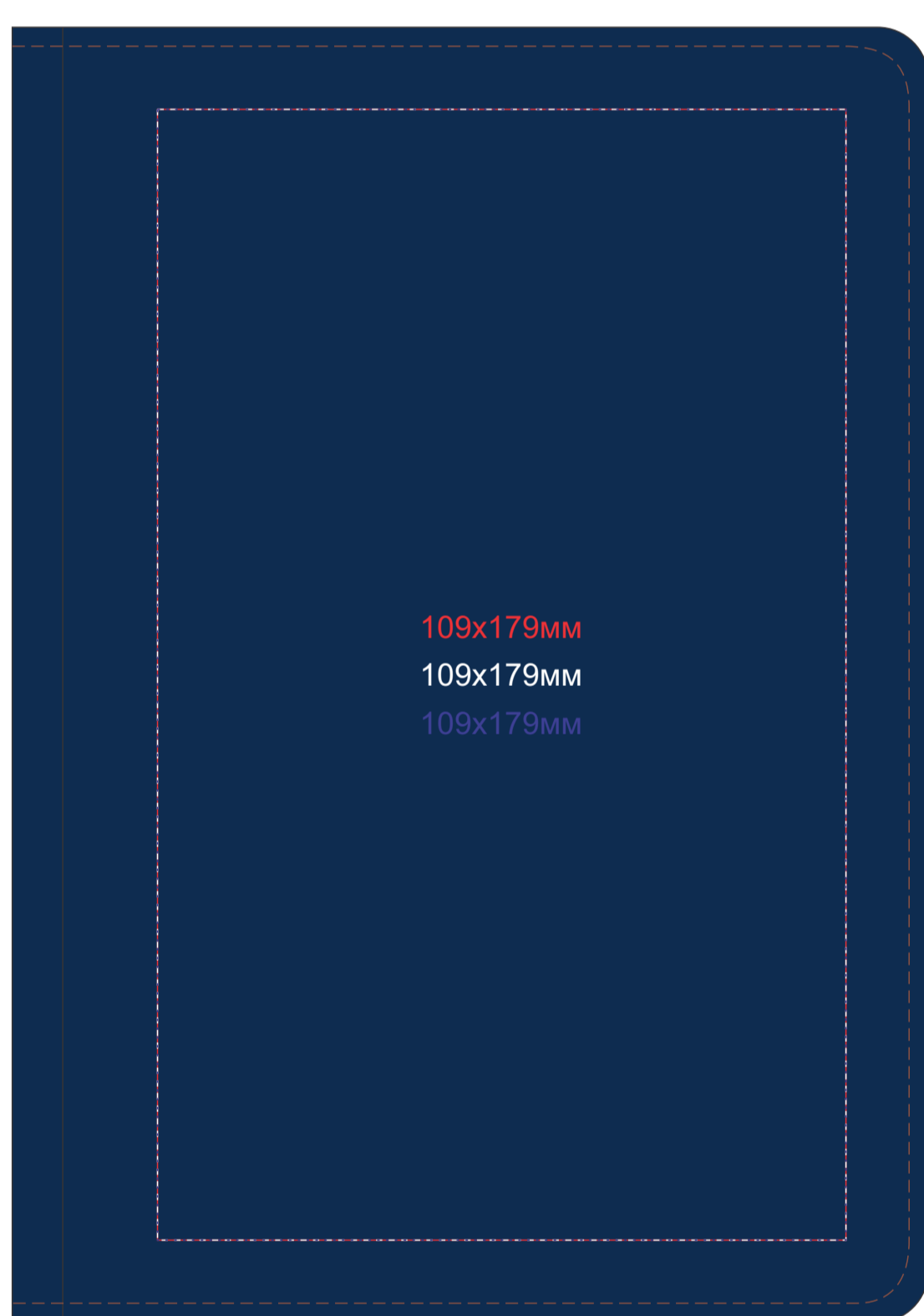

метод нанесения: тиснение блинтовое, тиснение фольгой, шелкография по плоским поверхностям max в 1 цвет (чёрный, серебро, золото)

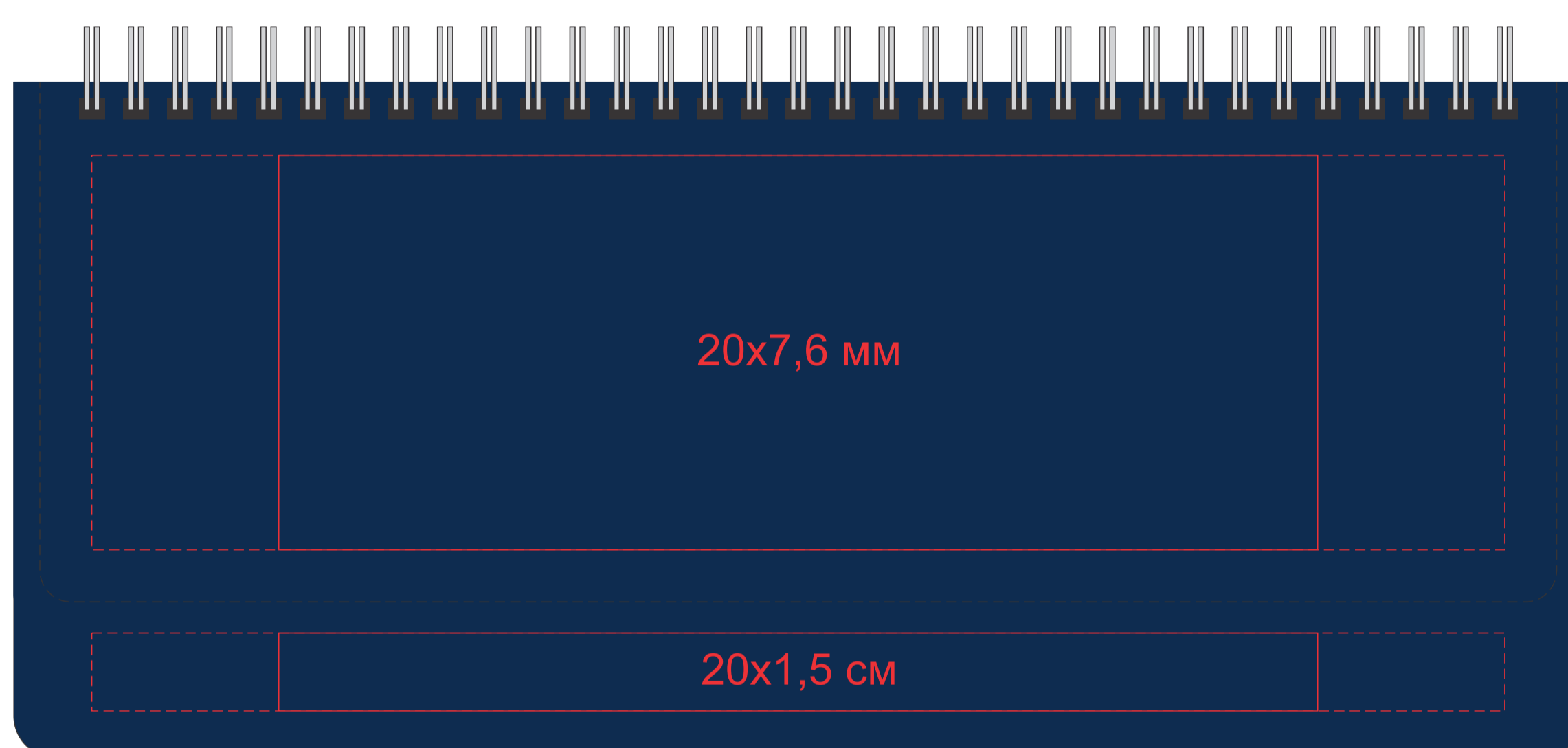

----- возможное место расположения

метод нанесения: тиснение блинтовое, тиснение фольгой, уф-печать, уф-лак, шелкография по плоским поверхностям max в 1 цвет (чёрный, серебро, золото, белый в два проката)

лицо

оборот

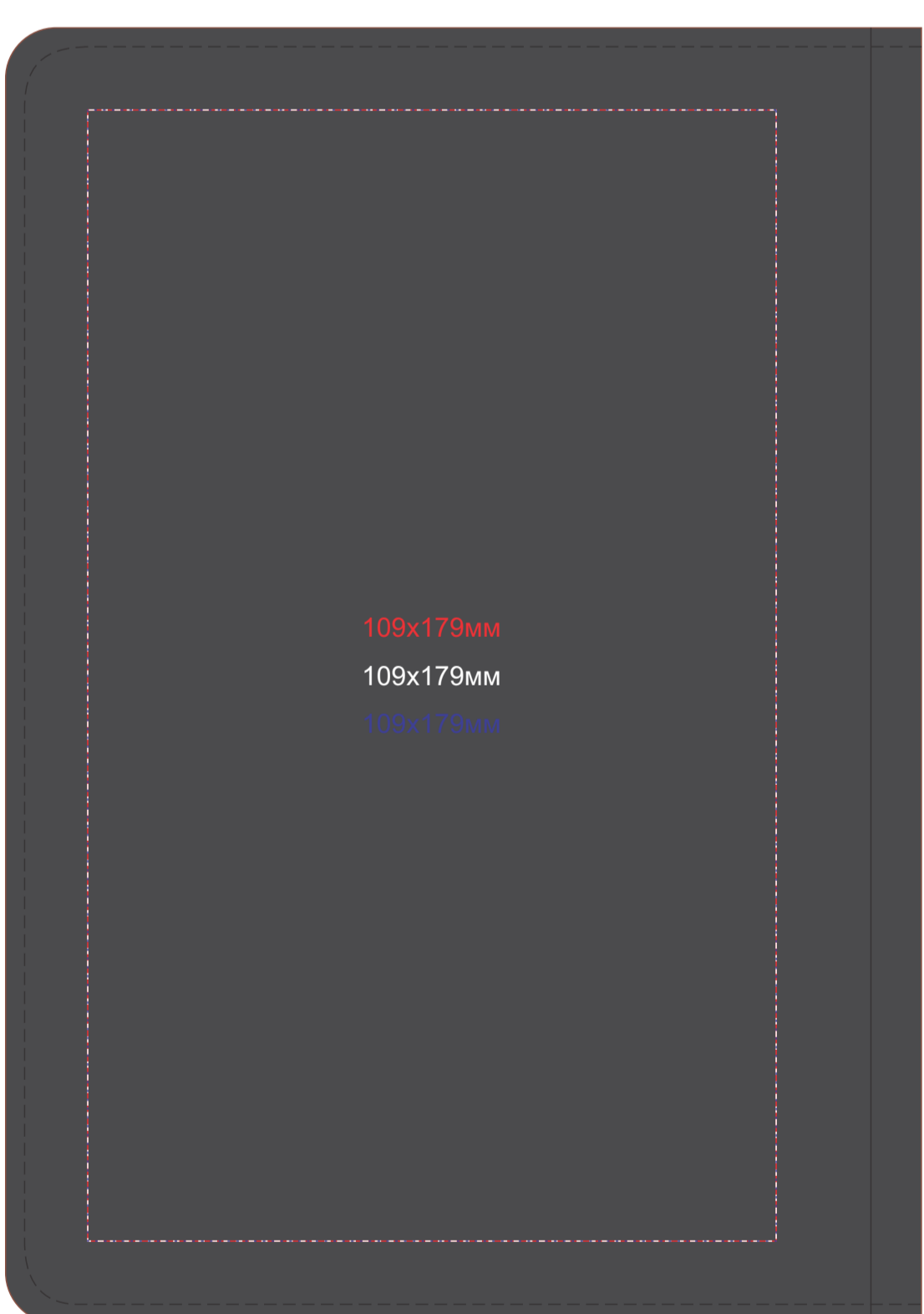
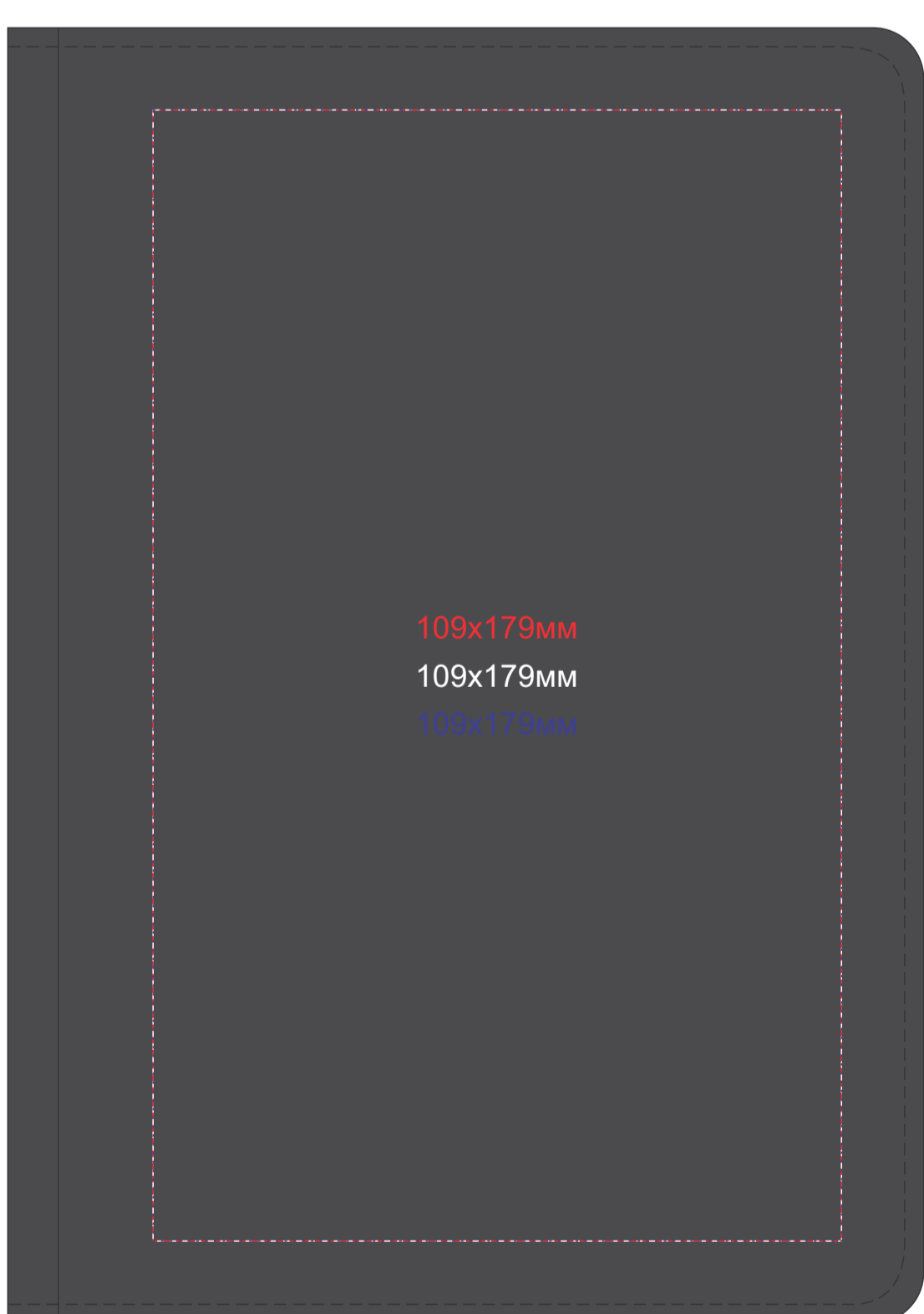

метод нанесения: тиснение блинтовое, тиснение фольгой, шелкография по плоским поверхностям max в 1 цвет (чёрный, серебро, золото)

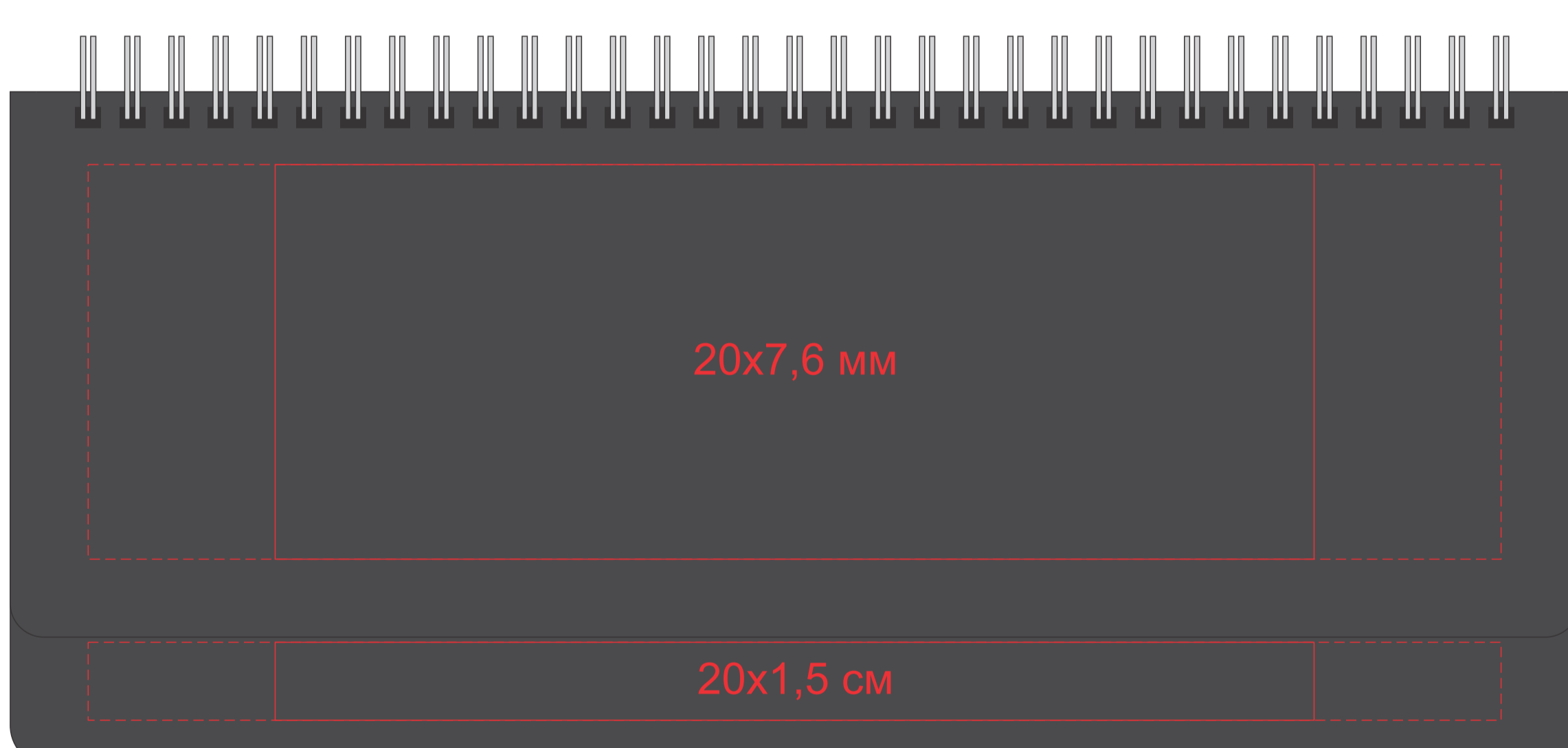

----- возможное место расположения